

Утверждаю:  
Директор ФГБУ  
«Государственный природный  
заповедник «Большая Кокшага»

  
Сафин. М.Г.

## **Положение о проведении творческого конкурса «Гнездовья».**

### **Общие положения**

- 1.1. Настоящее Положение о проведении конкурса творческих работ (далее - Конкурс) определяет цели и задачи, условия и порядок проведения.
- 1.2. Организаторы конкурса: Федеральное государственное бюджетное учреждение «Государственный природный заповедник «Большая Кокшага» и Муниципальное бюджетное учреждение культуры «Централизованная библиотечная система» Килемарского муниципального округа Республики Марий Эл.

### **1. Цели и задачи конкурса:**

- 2.1. Экологическое просвещение и воспитание, формирование активной жизненной позиции и бережного отношения к природе;
- 2.2. Привлечение внимания к проблемам сохранения животных, растений и птиц, обитающих в заповеднике «Большая Кокшага»;
- 2.3. Создание условий для развития творческого потенциала, художественного вкуса, фантазии, инициативы, стремления к активной деятельности участников.

### **2. Участники конкурса**

- 3.1. В Конкурсе принимают участие дети и молодежь в возрасте от 4 лет и старше, обучающиеся дошкольных детских учреждений, школ, средних специальных учебных заведений, учреждений дополнительного образования и другие заинтересованные лица Килемарского района.
- 3.2. Допускается только индивидуальное участие в конкурсе.
- 3.3. Участие в конкурсе означает согласие автора на использование фотографий его работы в некоммерческих целях.

### **3. Сроки проведения Конкурса:**

- 4.1. Конкурс проводится с 1 апреля по 30 апреля 2025 года.
- 4.2. Присланные на конкурс фотографии готовых работ не возвращаются и не рецензируются.
- 4.3. Организаторы конкурса оставляют за собой право использовать фотографии работ в целях популяризации конкурса.
- 4.4. Работы, несоответствующие условиям и тематике конкурса, не рассматриваются.

### **4. Условия конкурса:**

5.1. Участникам конкурса предлагается изготовить гнездовья для птиц, развесить в пределах Килемарского муниципального округа Республики Марий Эл и прислать фотографии установленных работ.

5.2. Количество работ от одного участника не ограничено.

5.3. Представленные фотографии работ должны иметь подпись и электронную регистрацию заявки на основании Приложение №1. Работы без указания требуемых данных не рассматриваются.

5.4. Работы должны быть выполнены согласно схемам, представленным в Приложении №2.

5.5. Работы, не соответствующие требованиям, не будут рассматриваться в рамках данного конкурса.

5.6. Подача работ на конкурс означает согласие участников и их законных представителей на обработку своих персональных данных в соответствии с Федеральным законом от 27.07.2006 №152-ФЗ «О персональных данных».

### **5. Критерии оценки Конкурса:**

- ✓ соответствие условиям конкурса,
- ✓ художественное мастерство (техника и качество исполнения работы),
- ✓ креативность,
- ✓ эстетичность.

### **6. Требования к работам:**

7.1. К участию в конкурсе принимаются только авторские работы, и не рассматриваются коллективные и анонимные работы (не содержащие информации об участнике конкурса).

**Фотографии конкурсных работ отправляются в электронной заявке в срок до 30 апреля 2025 года (включительно).**

### **7. Подведение итогов и награждение победителей**

7.1. Жюри выберет 30 (тридцать) победителей конкурса.

7.2. Победители будут награждены бумажными дипломами, сувенирами от заповедника, а также посещением экологической квест игры «Я — госинспектор» на территории заповедника (игровая площадка «Заповедная поляна») в мае 2025 года (дата согласуется дополнительно).

8.3. Участники конкурса получают электронные дипломы.

8.3. Итоги конкурса будут объявлены 5 мая 2025 г. в группе заповедника «ВКонтакте» <https://vk.com/kokshaga>, награждение победителей состоится 6 мая во время проведения экологической акции «Марш Парков».

8.4. Жюри оценивает соответствие Работы теме конкурса и Приложения № 2.

8.5. Почётные грамоты, Благодарственные письма заполняются автоматически в соответствии с данными, указанными участникам(и) при регистрации заявки в электронном виде. Конкурсное жюри не несет ответственности за указание ошибочных данных участником.

**Заявка на участие в конкурсе творческих работ «Гнездовья».**

Название работы		
Ф.И.О. участника		
Возраст участника (сколько лет)		
Образовательное учреждение		
Место проживания		
Ф.И.О. руководителя		
Контактная информация руководителя.	Телефон:	
	Email:	

\*Данная форма должна быть прикреплена к готовой работе в видна на фотографии работы, участвующей в конкурсе.

**Электронная заявка на участие в конкурсе творческих работ «Гнездовья».**

\*Электронная заявка заполняется обязательно. Для заполнения заявки достаточно отсканировать QR код.

По возникающим вопросам обращаться:

**Телефон/факс 8 (83643) 2-12-04**

**Ждем ваши работы!**

\* **Фамилия Имя Отчество участника**

\* **Возраст участника (полных лет)**

\* **Образовательное учреждение**

Указать полное название

\* **Место проживания**

Указать район

\* **ФИО руководителя**

\* **Телефон руководителя**

\* **Email руководителя**

\* **Фотография вашего изделия**  
Необходимо приложить фотографию вашего изделия, которую вы разместили на выбранной локации

До 20 файлов, допустимый размер одного файла — 20 МБ.





Схемы для изготовления искусственных гнездовий для птиц.

1. Искусственное гнездовье ромбик для белых трясогусок и горихвосток.

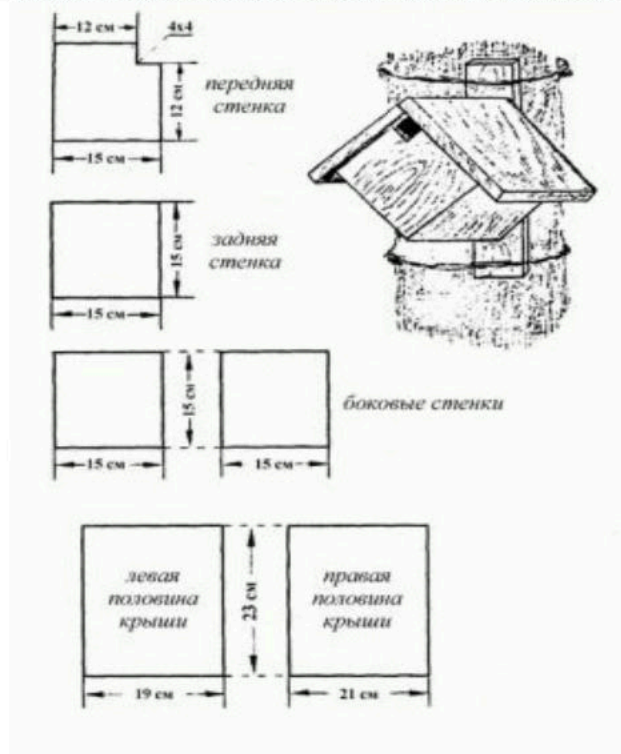

2. Искусственное гнездовье кубик для мухоловок-пеструшек и горихвосток.

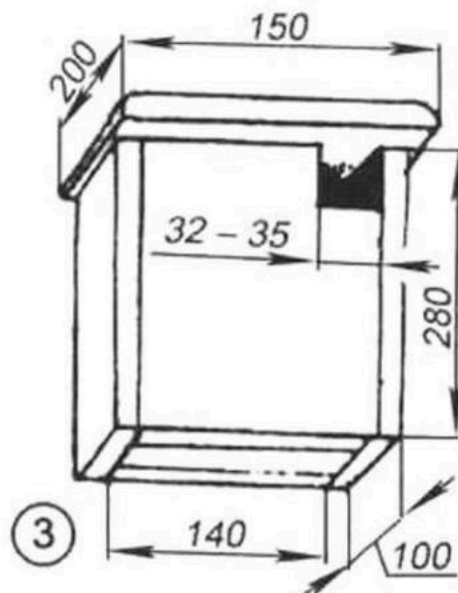

3. Искусственное гнездовье для серой неясыти.

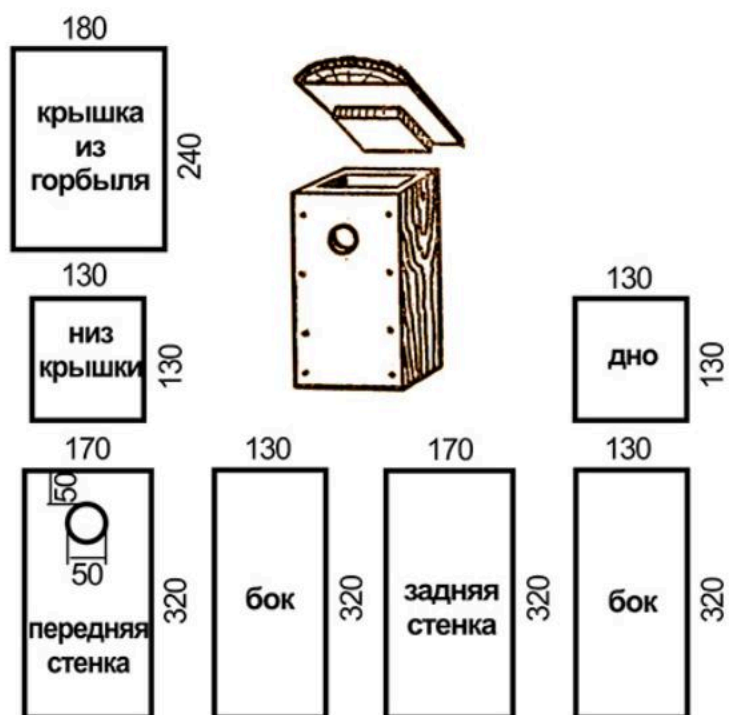

4. Искусственное ящичное гнездовье для мохнатого сыча.

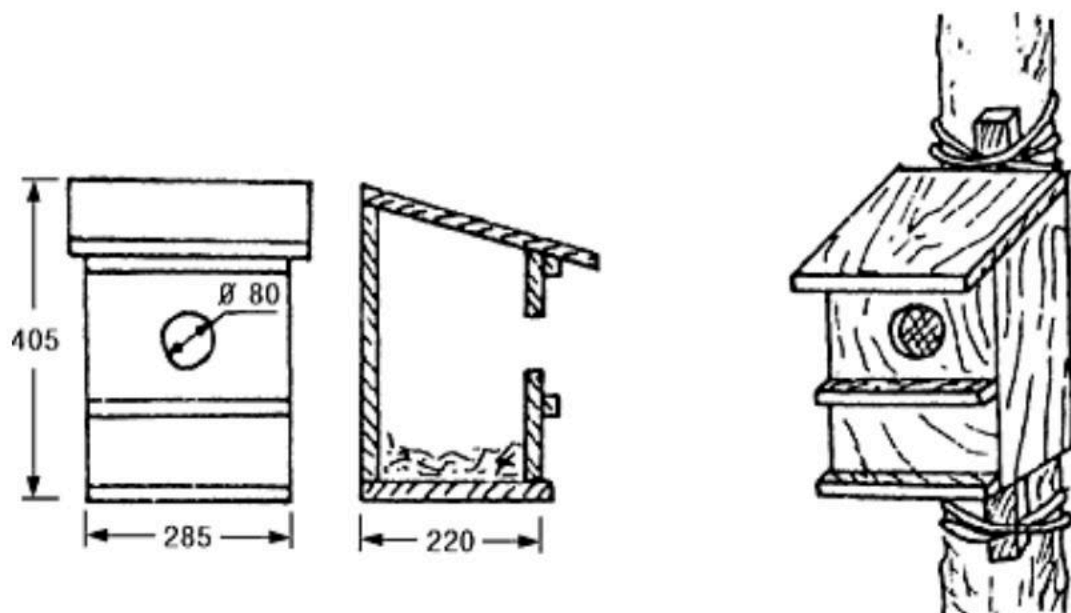

5. Искусственное гнездовье для деревенской ласточки.

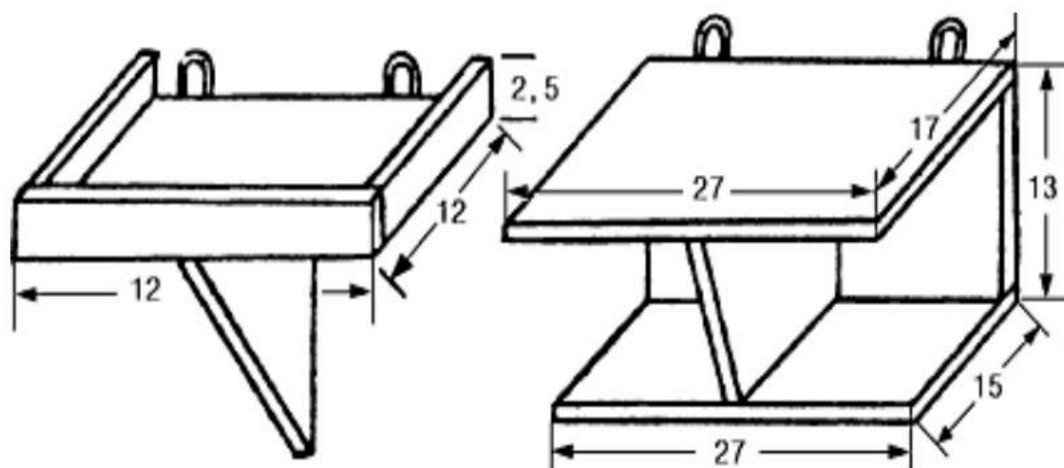

6. Искусственное гнездовье для городской ласточки.

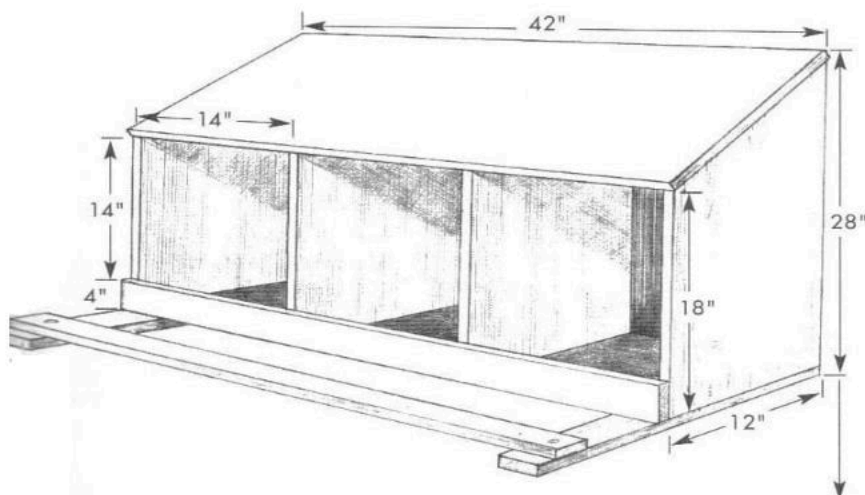

7. Искусственное гнездовье дуплянка для воробьиного сыча.

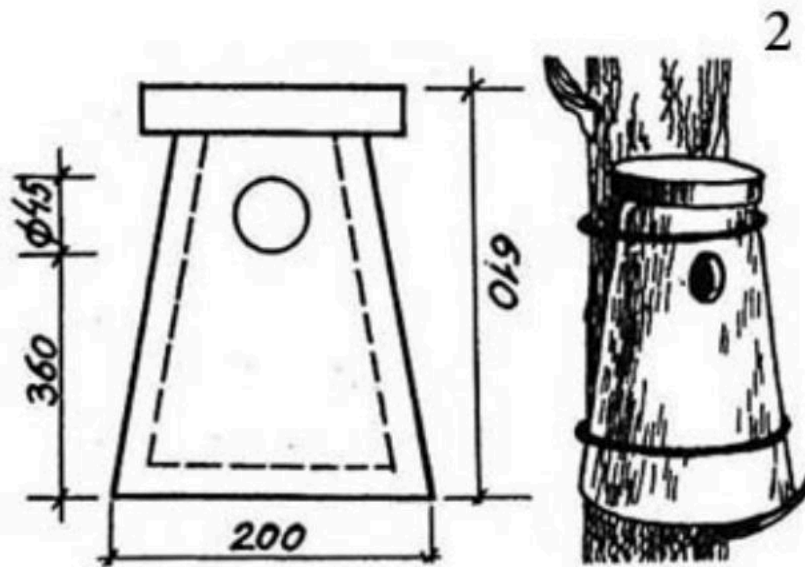

8. Искусственное гнездовье для соколов.

